

MS12-AG.. / MS12-WP / MS12-MV

FESTO

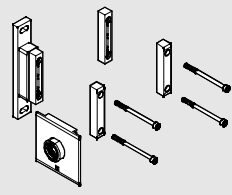

Руководство по эксплуатации
Bruksanvisning

Festo SE & Co. KG
Postfach
D-73726 Esslingen
Phone:
+49/711/347-0

Original: de

1203NH

8004205



Примечание

Монтаж и ввод в эксплуатацию должны выполняться только квалифицированными специалистами в соответствии с указаниями настоящего руководства по эксплуатации.

Определение:

Передняя панель = передний соединитель модуля (4, 5)

Задняя панель = задний соединитель модуля (3, 6)

Montering och idrifttagning får endast utföras av behörig personal enligt bruksanvisningen.

Definition:

Frontplatta = Främre modulanslutning (4, 5)

Bakre platta = Bakre modulanslutning (3, 6)



Рис. 1 / Fig. 1



Рис. 2 / Fig. 2

Крепежные детали ru
Тип MS12-AG. / MS12-WP / MS12-MV

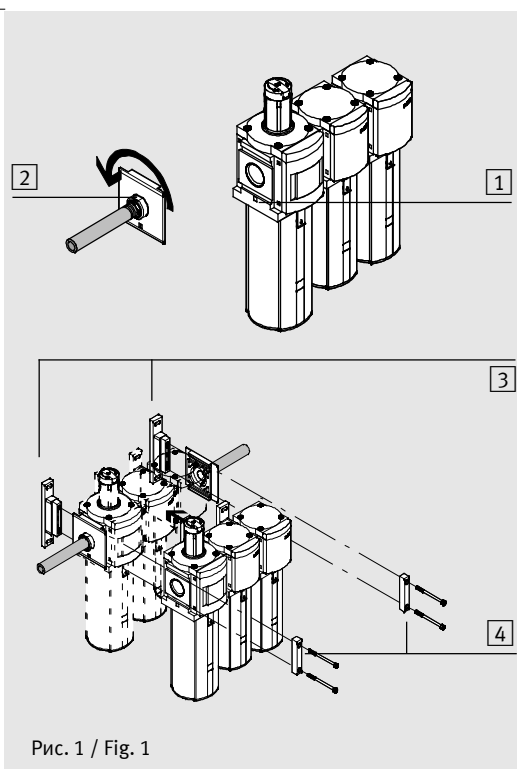
1 Применение

Монтажные элементы предназначены для крепления блоков подготовки воздуха на стене - (MS12-WP) или на трубопроводе (MS12-AG.. / MS12-MV) для блока подготовки воздуха типа MS12-....

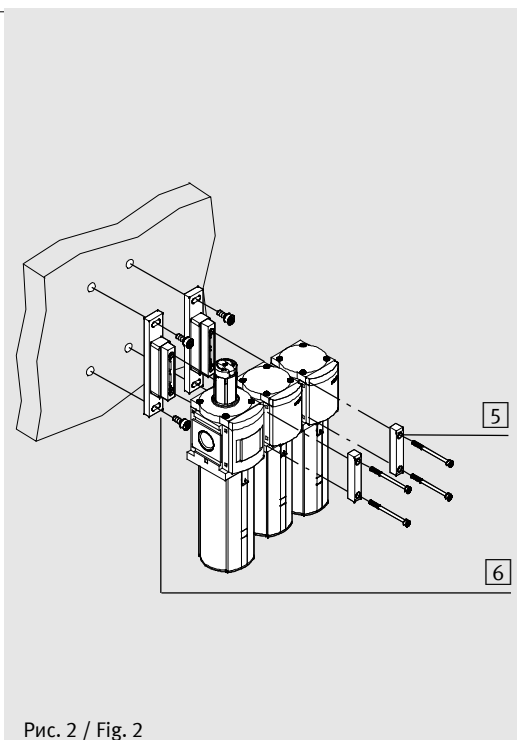
2 Условия применения изделия

- Сравните указанные в настоящем руководстве по эксплуатации предельные значения с параметрами конкретных условий эксплуатации (например, значения момента). Только соблюдение пределов нагрузки обеспечит эксплуатацию изделия согласно соответствующим правилам безопасности.
- Следите за соблюдением действующих региональных предписаний, например, профсоюза или государственных ведомств.
- Учитывайте условия окружающей среды в месте применения.
- Используйте изделие в оригинальном состоянии без внесения каких-либо самовольных изменений.

3 Монтаж

- Выберите вариант монтажа из следующей таблицы.:

Альтернатива	Монтажная плита для крепления на трубопроводе	Настенные кронштейны
Тип принадлежности	MS12-AG..	MS12-WP
положение	С левой или правой стороны изделия	Перед и после каждого блока подготовки воздуха
Моменты затяжки см. в "Технических характеристиках", таблица 2.		

Таблица 1. Варианты монтажа:

Монтажная плита для крепления на трубопроводе тип MS12-AG.. / MS12-MV (рис.1)

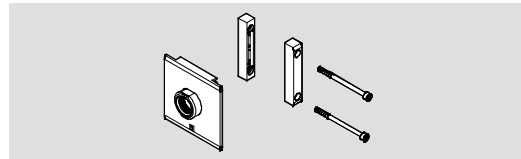

а) Предварительный монтаж (рис. 1, сверху)

- Убедитесь, что паз уплотнения, присутствующий только в одной из монтажных плит, совпадает с ровной поверхностью корпуса. Если монтаж выполнен правильно, цифра штемпеля на соединительной плите совпадает с цифрой штемпеля на корпусе (1).
- Ввинтите монтажные плиты (2) для крепления на трубопроводе типа MS12-AG в пневматический канал на крышке, используя для обоих концов трубы подходящий уплотнительный материал. Если выверка выполнена правильно, поверхность под ключ (2) расположена горизонтально (цифра на патрубке указывает вниз).

Тип	ISO/NPT	Размер под ключ
MS12-AGF/AQT	1	41
MS12-AGG/AQU	1 1/4	50
MS12-AGH/AQV	1 1/2	55
MS12-AGI/AQW	2	70

б) Завершающий монтаж (рис.1 внизу)

- Выкрутите сначала оба крепежных винта из передней панели (4).
- Вставьте комбинацию блоков подготовки воздуха MS12-... между монтажными плитами для крепления на трубопроводе. При правильном монтаже на обеих сторонах имеется по одному уплотнению в предусмотренном для этого пазу.
- Поместите переднюю и заднюю панели (4) и (3) между MS12-... и монтажной плитой.
- Вкрутите винты передней панели (4) в заднюю панель (3). Моменты затяжки указаны в таблице 2, глава "Технические характеристики".

Настенный кронштейн, тип MS12-WP (рис. 2)

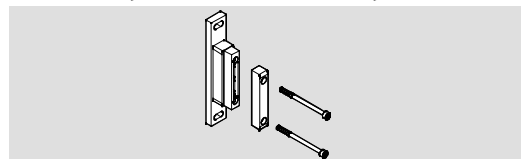

Соединение нескольких стыкуемых устройств:

- Перед и после каждого стыкуемого устройства установите по одному настенному кронштейну (шаг: 124 мм).
- Выкрутите сначала оба крепежных винта из передней панели (5).
 - Установите задние панели (6) на заднюю сторону между стыкуемыми устройствами.
 - Установите передние панели (5) на переднюю сторону стыкуемых устройств.
 - Вкрутите крепежные винты передней панели (5) в заднюю панель (6) на задней стороне. В таблице 2 главы "Технические данные" указаны моменты затяжки.
 - Закрепите блок подготовки воздуха на задней панели (6), используя по два винта.

4 Технические характеристики

- Соблюдайте следующие моменты затяжки:

Тип	Положение	Момент затяжки
MS12-AG../-MV	4 / 5	15 + 5 Нм

Таблица 2. Моменты затяжки

Fastelement sv
Typ MS12-AG.. / MS12-WP / MS12-MV

1 Användning

Fästelementen är avsedda för vägg- (MS12-WP) eller rörmontering (MS12-AG.. / MS12-MV) av serviceenheter av typ MS12-....

2 Förutsättningar för korrekt användning av produkten

- Jämför gränsvärdena i denna bruksanvisning med din aktuella applikation (t.ex. moment). Endast när belastningsgränserna följs kan produkten användas enligt gällande säkerhetsriktlinjer.
- Följ gällande lokala lagar och förordningar (t.ex. från yrkesorganisationer och nationella institutioner).
- Ta hänsyn till rådande omgivningsförhållanden.
- Använd produkten i originalskick utan några som helst egna förändringar.

3 Montering

- Välj ett monteringsalternativ i nedanstående tabell:

Alternativ	Röranslutningsplatta:	Väggvinkel
Tillbehörstyp	MS12-AG..	MS12-WP
Position	På vänster och höger sida av produkten	Framför och bakom varje serviceenhet
Vridmoment finns under Tekniska data i tabell 2		

Tabell 1 Monteringsalternativ

Röranslutningsplatta av typ MS12-AG.. / MS12-MV (bild 1)

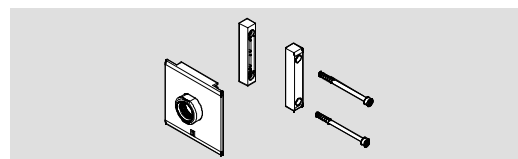

а) Förmontering (bild 1 övre)

- Se till att tätningsspåret, som endast finns på en av de båda röranslutningsplattorna, pekar mot husets jämna yta. Vid korrekt montering motsvarar den inpräglade siffran på anslutningsplattan den inpräglade siffran på huset (1).
- Vrid röranslutningsplattorna (2) typ MS12-AG.. med lämpligt tätningmaterial på båda rörändor. Korrekt riktat står nyckelgreppet (2) vågrätt (tryckanslutnings-siffran visar nedåt).

Typ	ISO/NPT	Nyckelvidd
MS12-AGF/AQT	1	41
MS12-AGG/AQU	1 1/4	50
MS12-AGH/AQV	1 1/2	55
MS12-AGI/AQW	2	70

б) Slutlig montering (bild 1 nedre)

- Vrid först båda fästskruvarna genom de båda hålen i frontplattan (4).
- Skjut kombinationen av serviceenheter MS12-... mellan röranslutningsplattorna. Vid korrekt montering ska en tätning ligga på varje sida i tillhörande spår.
- Placera frontplattan och den bakre plattan (4) och (3) mellan MS12-... och anslutningsplattan på båda sidor.
- Skruva fast frontplattans (4) skruvar i den bakre plattan (3). Åtdragningsmoment framgår av tabell 2 i kapitlet Tekniska data.

Väggvinkel typ MS12-WP (bild 2)

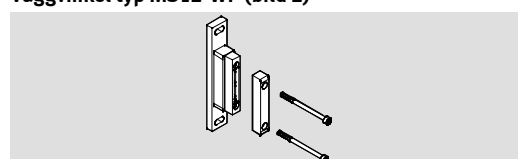

Vid koppling av flera enskilda enheter:

- Montera en väggvinkel framför och bakom varje enskild enhet (avstånd: 124 mm).
- Vrid först båda fästskruvarna genom de båda hålen i frontplattan (5).
 - Placera de bakre plattorna (6) på baksidan mellan serviceenheterna.
 - Placera frontplattorna (5) på framsidan av serviceenheterna.
 - Skruva fast frontplattans (5) fästskruvar i den bakre plattan (6) på baksidan. Åtdragningsmoment framgår av tabell 2 i kapitlet Tekniska data.
 - Fäst serviceenheten på de bakre plattorna (6) med vardera två skruvar.

4 Tekniska data

- Beakta följande åtdragningsmoment:

Typ	Position	Åtdragningsmoment
MS12-AG../-MV	4 / 5	15 + 5 Nm

Tabell 2 Åtdragningsmoment